



### GSMMOD4G: GSM-modeemi ilman GSM-liittymää



GSMMOD 4G sisältää GSM-modeemin ja ohjauskaapelin, jolla modeemi kytketään säätimeen tai ohjauslaitteeseen.

Pakkauksessa on verkkolaite ja syöttökaapeli sekä asennustarvikkeet DIN-kiskoon kiinnitystä varten. Modeemi on varustettu kiinteällä antennilla, joka voidaan vaihtaa tarvittaessa 2,5m:n kaapelilla varustettuun ulkoiseen antenniin (lisävaruste, ainoastaan 2G-verkko). Lisätietoja s. 2-6.

Voit hankkia Oumanilta konekommunikaatioon tarkoitettua GSM-liittymää (LSMS). Liittymä on heti käyttövalmis (Lisätietoa sivulla 16).



### GSMMOD4G: GSM modem utan GSM abonnemang

GSMMOD 4G-paketet innehåller förutom själva GSM-modemet, matningskabel, anpassningskabel till regulatorn eller styrenheten och också nätadapter och tillbehör för DIN-skena installation. Modemet har en fast antenn som kan bytas ut mot en extern antenn med en 2,5m sladd (valfritt tillbehör) om det behövs (endast 2G-nätverk).

Mera information s. 7-10.



### GSMMOD4G: GSM modem without GSM subscription

GSMMOD 4G package includes, in addition to the GSM-modem, a cable connecting the modem and controller, a power supply and the cable and installation equipment for DIN rail installation. More information p. 11-15.

There is an antenna in the modem, but it can be changed to external antenna (equipped with 2,5 m cable, 2G network only), when necessary (optional equipment).

## Yhteensopivuus/ Kompatibilitet/ Compatibility

GSM modeemi/modem	Soveltuvat Ouman-laitteet/ Med Ouman enheter/ With Ouman devices
GSMMOD 4G1	EH-203, version 2.18 EH-105, version 1.75
GSMMOD 4G 2	EH-800, C203, S203, H23, S105 Ouflex M, Ouflex M BA
GSMMOD 4G 3	Ouflex A, Ouflex AX, Ouflex A XL, A203, Ouman Plus

### Modeemin tekniset tiedot:

Mitat (mm):	80.10 x 56.21 x 22.1 mm
Paino:	65 g
Käyttölämpötila:	-30°C ... +85°C
Varastointilämpötila:	-30°C ... +75°C
Käyttöjännite:	5 ... 36 VDC
Nimellisvirta:	12V/300 mA, 24V/150mA
Takuu:	2 vuotta
Lisävarusteet:	
ANT1:	Ulkoisen antenni 900/ 1800MHz 2,5 m:n johdolla (ainoastaan 2G -verkko)
CE-GSM10:	Antennin jatkoakaapeli, 10 m
LSMS-liittymä:	Konekommunikaation tarkoitettu yritystason GSM-liittymä (SIM-kortti). Liittymä on tilattava erikseen. Jos hankit GSM-liittymän Oumamilta, liittymässä ei ole PIN-koodin kysele käytössä (Lisätietoa s.16).

### Mitä LED-merkkivalot kertovat modeemin tilasta?

Vihreä LED indikoi, onko modeemi päällä vai ei  
Oranssi LED indikoi modeemin eri tiloja, jotka on kuvattu alla:



Oranssi LED	Modeemin toiminto
Pois päältä jatkuvasti	Modeemi on POWER DOWN-moodissa.
500ms päällä / 500ms pois	Rajoitettu verkkoyhteys: SIM-korttia ei asetettu tai PIN-koodissa virhe, tai yhteyden muodostus on kesken
75ms päällä / 3s pois	IDLE-moodi: Yhteys verkkoon muodostunut, mutta ei liikennettä
75ms päällä / 75ms pois / 75ms päällä / 3s pois	Yksi tai useampi GPRS-yhteys aktivoitunut
500ms päällä / 25 ms pois	Datapakettien siirto käynnissä
Päällä jatkuvasti	Yhdistetty etäyhteydellä tai parametrien vaihto kesken, kun yhteyttä muodostetaan tai katkaistaan

### SIM-kortin asentaminen



SIM kortin paikka

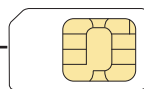

Aseta SIM kortti modeemin päädystä olevaan SIM-korttikiinnikkeeseen, niin että kortin kontaktipinnat ovat kohti modeemin päällä olevaa tarraa. Paina SIM-korttia niin, että kiinnikkeestä kuuluu napsahdus, minkä jälkeen kortti on kiinnittynyt kunnolla kiinnikkeeseen. Kortin voi irrottaa kiinnikkeestä käyttämällä apuna jotain tasapäistä työkalua, kuten esimerkiksi tasapäistä ruuvimeisseliä.

### Modeemin kiinnittäminen DIN-kiskoon

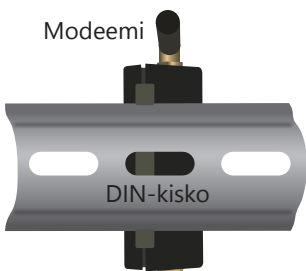

Modeemi kiinnittyneenä DIN-kiskoon. (Kuva takaapäin.)

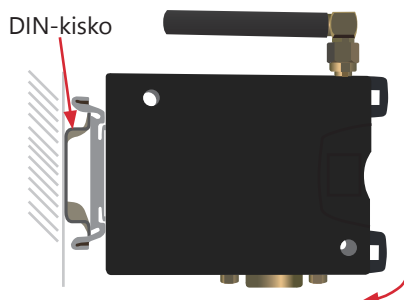

Modeemi kiinnitetään DIN-kiskoon. Kiinnitä ensin DIN-kisko seinään tai koteloon. Modeemissa on valmiiksi kiinnitetty asennuslevy DIN-kiskoon kiinnitystä varten.

Aseta asennuslevyn yläreuna ensin DIN-kiskon yläreunan yläpuolelle.

Paina modeemin alareuna kiskoa vasten jolloin modeemi kiinnittyy kiskoon.

# GSM-modeemin kytkentä ja modeemin käyttöönotto

1. Jos SMS-liittymässä on PIN-koodin kysely käytössä, mene säätimellä kohtaan "Järjestelmäasetukset" -> "SMS-asetukset". Syötä liittymän PIN-koodi säätimelle.
2. Tee järjestelmään sähkökatkos.
3. Kytke modeemi alla olevien ohjeiden mukaisesti
4. Kytke virta, jolloin säädin alustaa modeemin ja tunnistaa sanomakeskuksen. Sanomakeskuksen numero luetaan automaattisesti. Sitä ei tulisi asettaa käsin (piilotettu asetusarvo). Sanomakeskusnumero ei näy säätimen näytöllä, kun se on luettu automaattisesti.
5. Tarkista säätimen näytöltä signaalin voimakkuus ja modeemin tila.
6. Aseta halutessasi laitetunnus. Laitetunnus toimii laitteen salasanan ja osoitetietona. Kommunikoitaessa laitteen kanssa tekstiviesteillä, kirjoitetaan laitetunnus aina avainsanan eteen.
7. Testaa, toimiiko tekstiviestikommunikointi. Lähetä säätimelle viesti: Avainsanat. Jos säädin lähettää viestin, jossa näkyy lista avainsanoista, tekstiviestikommunikointi toimii. Jos säädin ei lähetä viestiä, tee sähkökatkos ja kytke virta takaisin päälle. Testaa uudelleen, toimiiko tekstiviestikommunikointi.
8. Jos säädin ei lähetä viestiä, tarkista liittymän toiminta käyttämällä SIM-korttia puhelimessa. Testaa lähettämällä viesti SIM-kortin numeroon ja lähettämällä viesti takaisin. Jos viestiliikenne toimii molempiin suuntiin, on liittymä auki. Aseta kortti takaisin modeemin ja testaa uudelleen, toimiiko tekstiviestikommunikointi.
9. Jos kommunikointi ei toimi tarkista, ettei sanomakeskusnumeroa ole syötetty käsin. Paina pitkään ok:ta, jolloin piilovalikot avautuvat. Jos sanomakeskusnumero on annettu, poista numero. Numeron saa poistettua kätevimmin, asettamalla ensimmäisen merkin paikalle "tyhjä" ja painamalla sen jälkeen pitkään ok:ta. Käytä sen jälkeen järjestelmää virrattomana ja kytke virta uudelleen, jolloin säädin hakee automaattisesti sanomakeskusnumeron (numero ei näy näytössä).
10. Testaa uudelleen, toimiiko kommunikointi.

## GSMMOD 4G 3 -modeemin kytkeminen Ouman-laitteisiin

Tuotteet:

- OUFLEX A
- OUFLEX AX
- OUFLEX A XL
- Optiflexiot
- A203

Ensijainen kytkentä

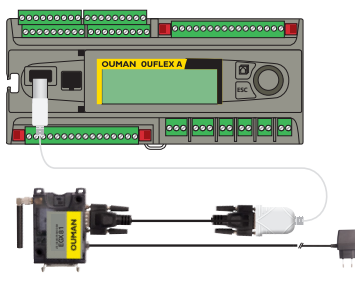

Toissijainen kytkentä

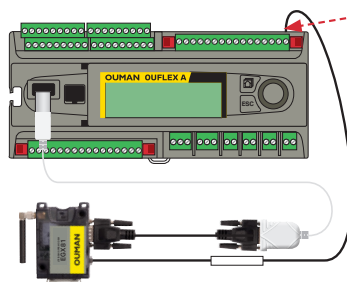

Voit kytkeä modeemin A203-laitteen 15Vdc lähtöön, kun varmistetaan, että yhteenlaskettu kuormitus ei nouse yli 750mA.

Huomioi myös poweroinnin tehon-  
tarve 15Vdc lähtöä kuormittaessa  
(ks. s. 52 Tekniset tiedot).

## Laitte : Järjestelmäasetukset ->SMS-asetukset

### SMS PIN-koodi:

Laita Ouflex -laitteelle sama PIN-koodi kuin mikä on SIM-kortilla.

### Signaalin voimakkuus:

Signaalin voimakkuus ilmaistaan sanoilla: "Erinomainen", "Hyvä", "Kohtalainen", "Matala", "Erittäin heikko", "Ei verkkoa", "Alustus epäonnistunut". Jos voimakkuus on "Ei verkkoa" kokeile vaihtaa modeemin paikkaa tai käytä lisäantennia. Myös voimakkuuden ollessa "Erittäin heikko", kannattaa modeemin paikkaa muuttamalla kokeilla parantaa signaalin voimakkuutta. Jos näyttöön tulee "Alustus epäonnistunut", tarkista että sim-kortti on oikein paikoillaan.

### Modeemin tila:

Kun Ouflex käynnistyy, se tunnistaa, onko modeemi kytketty vai ei. Laitte alustaa automaattisesti GSM-modeemin. Oumanin GSM-modeemi voidaan kytkeä USB-host liittimellä laitteeseen (laitteen päällä). Modeemi on varustettu kiinteällä antennilla, joka voidaan vaihtaa tarvittaessa 2,5m:n kaapelilla varustettuun ulkoiseen antenniin (lisävaruste).

Tila	Kuvaus/Toimintaohje
Kytetty	Modeemi on toimintakunnossa.
Ei kytetty	Modeemia ei ole kytketty tai kytkentä on virheellinen.

Voit tarkistaa modeemin tilan myös modeemin merkivalosta.

### SIM-kortin tila:

Tila	Kuvaus/Toimintaohje
Ei rekisteröity	Liittymäsopimus ei ole voimassa.
Rekisteröity	SIM-kortti on toimintavalmis.
Virheellinen PIN-koodi	Laita Ouflex -laitteelle sama PIN-koodi kuin mikä on SIM-kortilla.
PUK	SIM-kortti lukittu (Puk-koodi).

### Laitetunnus:

Laitetunnus

0 1 2 3 4 5 6 7 8 9

Hyväksy: Paina pitkään OK:ta  
Peruuta: Paina pitkään ESC:ä

Voit antaa Ouflex -laitteelle laitetunnuksen. Laitetunnus toimii laitteen salasanan. Kommunikoitaessa Ouflexin kanssa tekstiviesteillä kirjoitetaan laitetunnus (esim. OU01) aina avainsanan eteen välilyönnillä erotettuna (esim. OU01 Hälytyshistoria tai OU01 Avainsanat).

## GSMMOD 4G 2 -modeemin kytkeminen Ouman-laitteisiin

### Tuote: Ouman C203

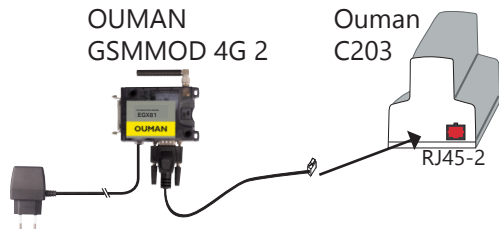

### Tuote: M-LINK

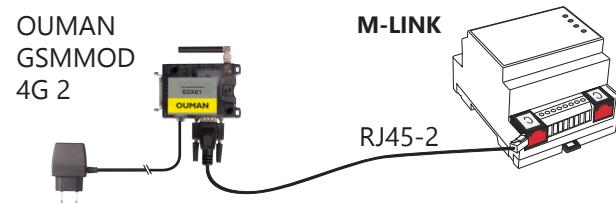

### Tuotteet: Ouman S105 ja S203

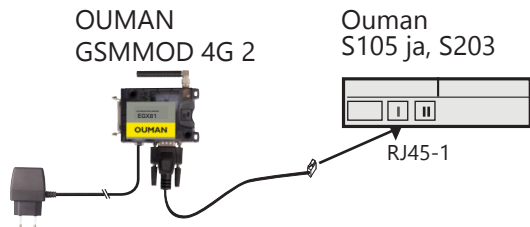

Huom! Voit käyttää yhtä aikaa M-LINKiä ja GSM-modeemia ainoastaan C203-laitteen ja S105-laitteen kanssa (ei S203:n tai H23:n kanssa).  
Jos laitteeseen on kytketty M-LINK -laajennusyksikkö, GSM-modeemi kytketään M-LINKin RJ45-liittimeen (C-liitin).

### Tuote: Ouman H23

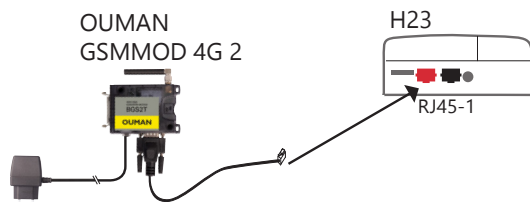

### Tuotteet: OUFLEX M BA ja OUFLEX M

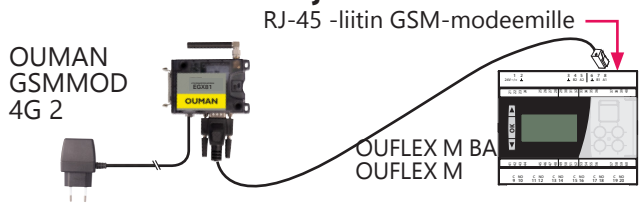

### Tuotteet: EH-800, versio 2.2.2 -> EH-800 B, versio 2.2.2 ->

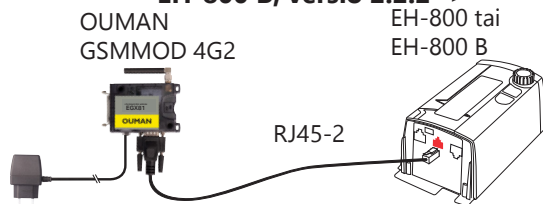

**Tuote: EXU-800. GSMMOD 4G 2 voidaan kytkeä myös EXU-800 laajennusyksikön kautta EH-800 -säätimeen.**  
Modeemin virransyöttö otetaan joko verkosta verkkolaitteen kautta tai EXU-800:n VDC-liittimestä numero 8 (24 VDC OUT).

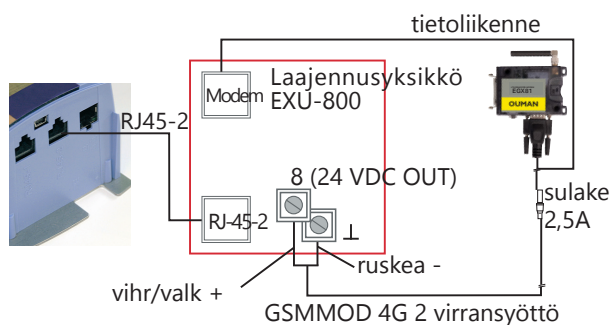

## GSMMOD 4G 1 -modeemin kytkeminen Ouman-laitteisiin

### Tuote: M-LINK, versio 2.11 ->

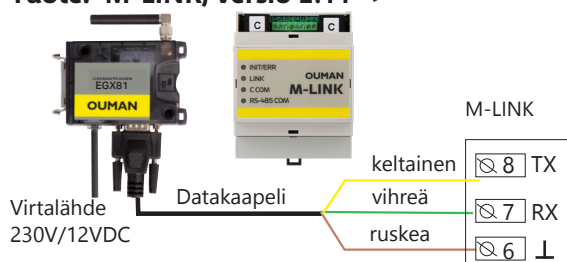

### Tuotteet: EH-203, versio 2.18 EH-105, versio 1.75



### Tuotteet: EH-60 ja EH-686, kun laitteeseen on ladattu jokin sovellus

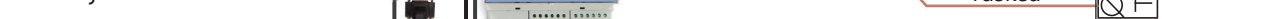

### Modeemin käyttöjännite (8-30VDC) saadaan joko verkkolaitteelta tai syöttökaapelin avulla

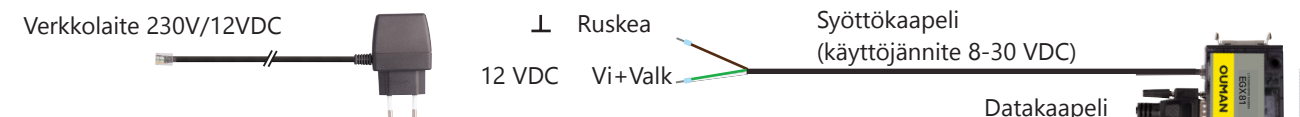

Jos EH-60:ssä/ EH-686:ssa on akkuvarmennus, kytke syöttökaapeli suoraan akkulatori-tehonlähteeseen, AP1. EH-60/ EH-686 tulee käyttää virrattomana modeemin kytkemisen jälkeen, jotta laite tunnistaa modeemin.

# Säätimelle/ohjauslaitteelle vaadittavat asetukset

Tuotteet:  
EH-203, versio 2.18  
EH-105, versio 1.75



Mene säätimen erikoishuoltoon ja siellä kohtaan **"Tekstiviestiasetukset"**:

## Sanomakeskusnumero:

Tarkista, että säätimelle on asetettu sanomakeskusnumeroksi **+358447983500**.

## PIN-koodi:

Tehdasasetuksena SIM-kortilla PIN-koodin kysely ei ole käytössä. Voit ottaa PIN-koodin kyselyn käyttöön asentamalla SIM-kortin puhelimeen ja asettamalla PIN-koodin kyselyn päälle puhelimella. PIN-koodin muuttamisen jälkeen siirrä SIM-kortti modeemiin. Aseta säätimelle sama PIN-koodi kuin GSM-modeemin SIM-kortin PIN-koodi.

## Modeemin tyyppi:

Modeemin tyyppiä valitaan Ouman/Fargo.

## Tee säätimellä starttitoiminta tai modeemin alustus, jotta säädin ottaa modeemin käyttöön:

Jos GSM-modeemi on kytketty EH-203 säätimeen, tee **starttitoiminta**.

Starttitoiminta tehdään menemällä säätimellä kohtaan starttitoiminta, painetaan OK ja poistutaan starttitilasta ESC:llä muuttamatta mitään asetuksia.

Jos GSM-modeemi on kytketty EH-105 säätimeen, tee **modeemin alustus**.

Alustus tehdään menemällä säätimellä kohtaan "Modeemin alust.", painetaan OK ja poistutaan tilasta ESC:llä.

Muutamia sanomakeskusnumeroita	
DNA:	+358447983500
TeliaSonera:	+358405202000
Elisa:	+358508771015
Saunalahti:	+358451100100
Tele Finland:	+358405202330

Huom! Jos käytät prepaid-liittymää, tarkista liittämösopimuksesta sanomakeskuksen numero. Emme kuitenkaan suosittele prepaid-liittymien käyttöä, koska liittymän sulkeuduttua hälytykset eivät välity GSM-puhelimeen.

Tuotteet:  
EH-60 ja EH-686

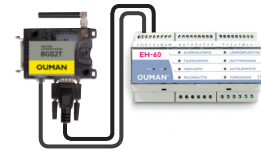

Yksityiskohtaiset ohjeet tekstiviestiyhteyden käyttöönotosta on esitetty käsikirjan kohdissa **"GSM-modeemin käyttöönotto"** ja **"Suojaus"**.

## Sanomakeskusnumero:

EH-60:ssa versiosta 2.4.9. alkaen (tuli markkinoille 1.3.2008) oletuksena on DNA:n sanomakeskusnumero. EH-686:ssa ja vanhoissa EH-60 ohjelmaversioissa oletuksena on Sonera.

Muuta sanomakeskusnumeroksi sen operaattorin sanomakeskusnumero, jonka GSM-liittymä sinulla on käytössä. Sanomakeskusnumero voidaan muuttaa joko EH-686 konfigurointiohjelmalla tai tekstiviestillä. Jos muutat tekstiviestillä, lähetä ohjauslaitteelle tekstiviesti:

```
EH01 0000 HÄL.NUMEROT: nro5: SANOMAKESKUS +358447983500
```

(EH01=laitekoodi, 0000=huoltokoodi, +358447983500=DNA:n sanomakeskusnumero. Huomioi viestissä olevat välilyönnit ja että laitteeseen on voitu vaihtaa koodit)

## PIN-koodi:

Tehdasasetuksena EH-686:ssa PIN-koodi on 0000 kaikissa ohjelmaversioissa. EH-60:ssä PIN-koodi oli aikaisemmin 0000, mutta versiosta 2.4.9. alkaen PIN-koodi on 1234.

Tehdasasetuksena SIM-kortilla PIN-koodin kysely ei ole käytössä. Voit ottaa PIN-koodin kyselyn käyttöön asentamalla SIM-kortin puhelimeen ja asettamalla PIN-koodin kyselyn päälle puhelimella. Muuta samalla GSM-modeemin SIM-kortin PIN-koodi vastaamaan EH-60/EH-686 -laitteen PIN-koodia. Turvallisuussyistä PIN-koodi on syytä muuttaa GSM-modeemin käyttöönoton jälkeen. Muutos tehdään lähettämällä EH-60/EH-686:lle tekstiviesti:

```
EH01 0000 SUOJAUS
```

Säädin lähettää vastausviestin, jossa näkyvät laitenumero, huoltokoodi ja PIN-koodi. Muokkaa vastausviestiä kirjoittamalla uusi koodi vanhan paikalle ja lähetä viesti takaisin ohjauslaitteelle. Muuta tämän jälkeen GSM-modeemin SIM-kortin PIN-koodi samaksi käyttämällä SIM-korttia GSM-puhelimesta.

## EH-60 ja EH-686 -laitteen kytkimet

Tehdasasetuksena EH-60/EH-686 -laitteen kytkimet ovat oikeassa asennossa. Jos EH-686 on konfiguroitu pc:n avulla on kytkinten asentoja jouduttu vaihtamaan. Tarkista tällöin kytkinten asennot:

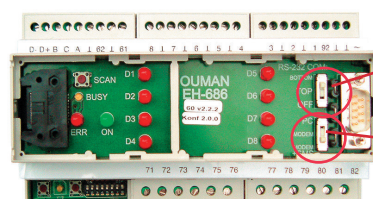

Kytkin on BOTTOM-asennossa

Kommunikointimuto on MODEM + SMS

## Tuotetiedot, takuu ja tuotteen hävittäminen

<b>Tuote:</b>	4G-tuotepaketti, joka sisältää Cinterion EGX81-W modeemin, verkkovirtaliitännät ja kaapelit
<b>Valmistaja:</b>	Ouman Oy Linnunrata 14 FI-90440 Kempele FINLAND puh. 0424 840 1 www.ouman.fi
<b>Tuotenimi:</b>	GSMMOD 4G (OMA0702)
<b>Mallit :</b>	GSMMOD 4G1, GSMMOD 4G2 ja GSMMOD 4G3
<b>Versio:</b>	1.0
<b>Voimassa:</b>	2024/04

### Modeemin takapinnalta löytyy modeemin tyyppitarra ja tuotepaketin tuotantoerän tarra

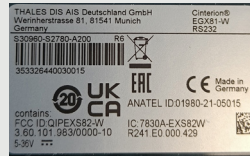

XX / XXXX

Valmistusviikko/vuosi

### Takuu:

Ouman Oy ("Myyjä") antaa Laitteille 24 kk:n takuun Laitteiden materiaalin ja valmistuksen osalta, ellei osapuolten välisessä sopimuksessa ole sovittu muusta takuuaajasta. Takuuaika alkaa Laitteiden kaupan-tekohetkestä. Raaka-aine- tai valmistusvirheen ilmetessä Myyjä sitoutuu, edellyttäen että kyseinen Laite lähetetään Myyjälle viipymättä ja viimeistään takuuaajan päättyessä, korjaamaan virheen oman valintansa mukaan joko kunnostamalla vioittuneen Laitteen tai toimittamalla veloituksetta Ostajalle uuden korvaavan Laitteen.

Laitteen takuukorjaukseen toimittamisesta Myyjälle aiheutuvat kulut maksaa Ostaja, ja Myyjä vastaa palautuskuluista Ostajalle edellyttäen kuitenkin, että Laitteessa havaittu vika kuuluu Myyjän takuun piiriin.

Takuu ei käsitä vaurioita, joiden aiheuttajina ovat onnettomuudet, salamaniskut, tulvat tai muut luonontapahtumat, normaali kuluminen, sopimaton, varomaton tai epänormaali käyttö, ylikuormitus, virheellinen hoito taikka uudelleenrakentamiset, muutokset ja asennustyöt, jotka eivät ole Myyjän (tai tämän valtuuttaman edustajan) suorittamia. Syöpymiselle alttiiden Laitteiden materiaalin valinta on Ostajan vastuulla, ellei asiasta ole toisin sovittu.

Mikäli Myyjä muuttaa Laitteiden rakennetta, se ei ole velvollinen tekemään vastaavia muutoksia jo ostettuihin Laitteisiin. Takuuseen vetoaminen edellyttää, että Ostaja on puolestaan oikein täyttänyt toimituksesta johtuvat ja sopimuksessa määritellyt velvollisuutensa.

Takuun puitteissa korvatuille tai kunnostetuille tavaroille Myyjä myöntää uuden takuun, kuitenkin vain alkuperäisen Laitteen takuukauden päättymiseen saakka. Takuun ulkopuolella suoritetusta Laitteen kunnostuksesta myyjä myöntää 3 kuukauden huoltotakuun, joka takuu koskee kunnostukseen käytettyä materiaalia sekä tehdyn työn. Tämä takuu ei rajoita kuluttaja-asiakkaalle pakottavan kuluttajansuojalainsäädännön nojalla kuuluvia oikeuksia.

Lisätietoa toimitus- ja takuuehdoista osoitteessa [www.ouman.fi](http://www.ouman.fi) (Ouman Oy - Yleiset toimitus- ja takuuehdot 2018).

### Tuotteen hävittäminen:



Tätä tuotetta ei tule hävittää kotitalousjätteen mukana sen elinkaaren päätyttyä. Hallitsemattomasta jätteenkäsittelystä ympäristölle ja kanssaihminen terveydelle aiheutuvien vahinkojen välttämiseksi tuote tulee käsitellä muista jätteistä erillään. Käyttäjien tulee ottaa yhteyttä tuotteen myyneeseen jälleenmyyjään, tavarantoimittajaan tai paikalliseen ympäristöviranomaiseen, jotka antavat lisätietoja tuotteen turvallisista kierrätysmahdollisuuksista. Tätä tuotetta ei tule hävittää muun kaupallisen jätteen seassa.

Ouman-tuotteet eivät sisällä REACH-asetuksessa määriteltyjä haitallisia aineita, poislukien tuotteet mitkä on listattu oheisen QR-koodin takaa löytyvällä sivustolla.





GSM modem teknisk information	
Mått (mm):	80.10 x 56.21 x 22.7 mm
Vikt:	65 g
Användningstemperatur:	-30°C ... +85°C
Lagerhållningstemperatur:	-30°C ... +75°C
Matningsspänning:	5 ... 36 VDC
Nominell ström:	12V/300 mA, 24V/150mA
Garanti:	2 år
Tillbehör:	
ANT1:	Extern antenn 900/ 1800MHz med 2,5 m kabel
CE-GSM10:	Förlängningskabel, anslutning FME, 10 m (endast 2G-nätverk)

### Statuslysdioder

Grön lysdiod indikerar att modemmet är driftfärdigt  
Orange lysdiod indikerar terminalens olika driftstatus:



Orange LED	Driftstatus för BGS2T
Permanent avstängd	Modem är i ström AV-läge
Tänd 500 ms / släckt 500 ms	Begränsad nätverkstjänst: Inget SIM-kort isatt, ingen PIN-kod angiven, nätverks-sökning pågår, pågående användarautentisering eller pågående nätverksinloggning.
Tänd 75 ms / släckt 3 s	Viloläge: Mobiltelefonen är inloggad på nätverket (övervakar kontrollkanaler och användaråtgärder). Inget pågående samtal.
Tänd 75 ms / släckt 75 ms / tänd 75 ms / släckt 3 s	En eller flera GPRS-kontexter aktiverade.
Tänd 500ms / släckt 25 ms	Paketkopplad dataöverföring pågår.
Permanent på	Ansluten till fjärrenhet eller parameterutbyte vid upprättande eller avslutande av ett samtal.

### Installation av SIM-kort:

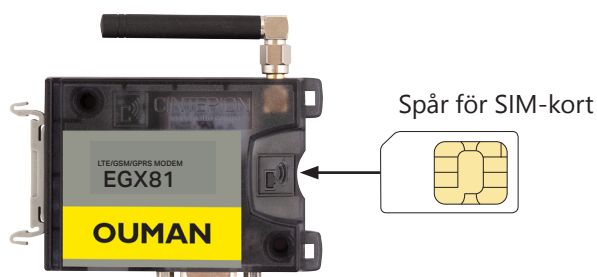

Tryck försiktigt in SIM-kortet i SIM-korthållaren tills det klickar på plats. Nu kan det inte lossna av misstag. Avlägsna SIM-kort: Tryck försiktigt på SIM-kortet med ett smalt föremål (till exempel en skruvmejsel) så att det lossnar.

Om SIM-kortet har en PIN-begäran aktiverad, måste samma PIN-kod ställas in på regulatören som på SIM-kortet.

### Montering GSM modem till DIN-skena

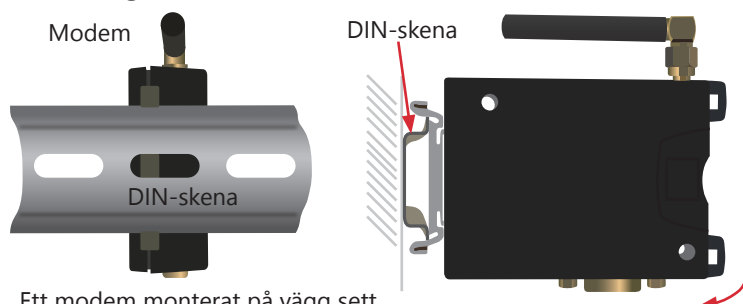

Ett modem monterat på vägg sett från baksidan.

Använd DIN-skena för att montera modemmet. Fäst DIN-skenan på underlaget. Modemet har ett påmonterat fäste som kan anslutas till DIN-skenan. Häng övre kanten av fästet på den övre delen av DIN-skenan. Tryck fast modemmet mot DIN-skenans undre del. Kontrollera att modemmet fäst i skenan.

## GSM-modemanslutning och ta modem bruk

- Om SMS-kort har en PIN-begäran aktiverad, navigera i regulatorn till "Systeminställningar" -> "SMS-inställningar". Ange samma PIN-kod till regleringen som SIM-kortet har.
- Stäng av strömmen till system.
- Anslut modemmet enligt instruktionerna.
- Starta om enheten, och regulatorn initialiserar modemmet och detekterar meddelandecentralen. Meddelandecentralens nummer läses automatiskt. Det bör inte ställas in manuellt (doldt inställt värde). Meddelandecentralens nummer visas inte på enhetsdisplayen när den läses automatiskt.
- Kotrollera signalstyrka och status på modemmet från displayen
- Vid behov, skriv in enhetens ID nummer. Enhets-ID fungerar som enhetens lösenord och adressinformation. När du kommunicerar med enheten via textmeddelanden, skriv alltid enhetens ID framför nyckelordet. Prova att sända ett sms test meddelande till regulatorn. Sänd meddelande "Nyckelord". Om enheten svarar med en lista på nyckelord (kommandon), så fungerar kommunikationen.
- Om du inte får tillbaka ett testmeddelande, kontrollera telefonnummer och inställningar.
- Om kommunikation misslyckas med att verifiera att meddelandecentralnummret inte har skrivits in manuellt. Tryck och håll ned ok för att de dolda menyerna ska öppnas. Om meddelandecentralnummret är tilldelat, radera numret. Numret kan avlägsnas mest bekvämt genom att placera det första tecknet på plats "blank" och sedan trycka på länge OK. Använd sedan systemet som strömlöst och sätt på det igen, och regulatorn hämtar automatiskt meddelandecentralnumret (numret visas inte på displayen).
- Test för kommunikation.

**GSMMOD 4G 3 -modem anslutning**

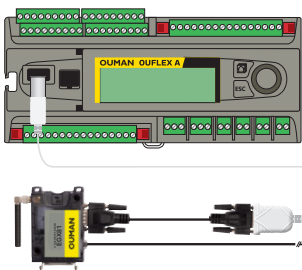
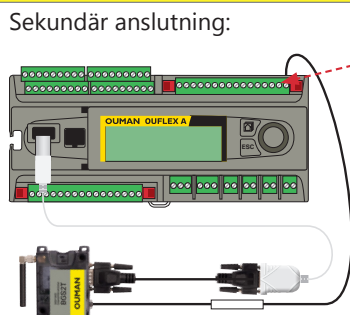
<b>Produkter</b> <ul style="list-style-type: none"> <li>• OUFLEX A</li> <li>• OUFLEX AX</li> <li>• OUFLEX A XL</li> <li>• Optiflexiot</li> <li>• A203</li> </ul>	<b>Primär anslutning:</b> 	<b>Sekundär anslutning:</b>  <p style="font-size: small;">Du kan ansluta modemmet till styrenhetens 15Vdc-utgång och se till att den ackumulerade belastningen inte överstiger 750 mA. Observera även effektbehovet när du belastar 15Vdc-utgången (se informationen på baksidan av styrenhetens bruksanvisning för tekniska specifikationer).</p>
--	---	--

### Enhet: Systeminställningar->SMS inställningar

- SMS PIN-kod:** SMS PIN-kod: Om SIM-kortet använder förfrågan om PIN-kod ber Ouflex enheten dig ange PIN-koden.
- Signalstyrka:** Signalstyrka kan beskrivas på följande vis: "Utmärkt", "Bra", "Måttlig", "Dålig", "Väldigt dålig", "Inget nätverk" och "Initialisering misslyckades". Om alternativet "Inget nätverk" visas, testa att flytta modemmet eller använda en extra antenn. Om signalstyrkan är på läget "Väldigt dåligt" bör modemmet flyttas för att förbättra signalstyrkan. Om enheten visar "Upstart misslyckades", kontrollera att SIM-kortet är korrekt installerat.
- Modemets status:** När Ouflex enhet startas, kommer systemet automatiskt att detektera om modemmet är anslutet eller inte och sedan initierar modemmet.

Läge	Förklaring/Instruktioner
Ansluten	Modemet är redo att användas.
Inte ansluten	Modemet är inte ansluten eller inte anslutet på rätt sätt.

Du kan kontrollera modemets status också från modemets LED indikatorlampa.

### SIM kortets status:

Läge	Förklaring/Instruktioner
Registrerad	SIM-kortet är klar för användning.
Oregistrerad	Abonnemangsvalet är ogiltigt.
PIN fel	Skriv in samma PIN-kod i Ouflex som i SIM-kortet.
PUK	SIM-kortet är låst

### Enhets-ID:

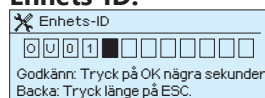

Ouflex enheten kan ha ett enhets-ID. Enhets-ID fungerar som lösenord vid sms-kommunikationer. Skriv alltid in enhets-ID före nyckelordet vid kommunikering via SMS (t.ex. TC01Lösenord).



## GSMMOD 4G 2 -modem anslutning

### Produkt: Ouman C203

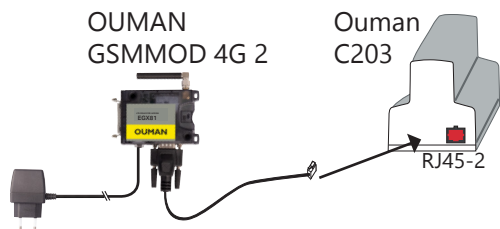

### Produkt: M-LINK

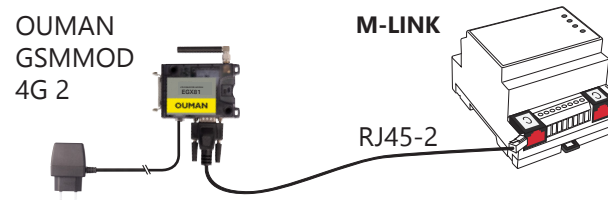

### Produkter: Ouman S105 och S203

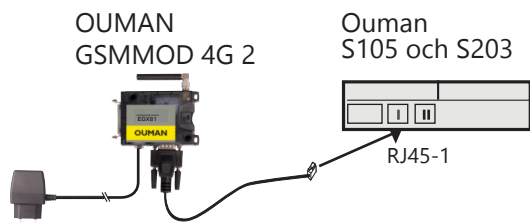

Obs! Du kan endast använda M-LINK och GSM-modem samtidigt med C203-enheten och S105-enheten (inte med S203 eller H23).

Om M-LINK-expansionsenheten är ansluten till enheten, anslut GSM-modemet till M-LINK RJ45-kontakten (C-kontakten).

### Produkt: Ouman H23

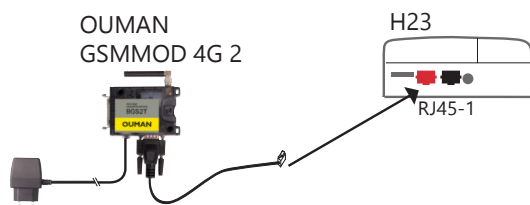

### Produkter: OUFLEX M BA och OUFLEX M



### Produkter: EH-800, version 2.2.2 -> EH-800 B, version 2.2.2 ->

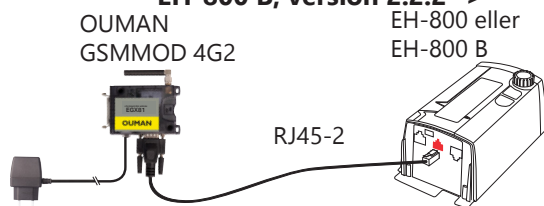

### Produkt: EXU-800. GSMMOD 4G 2 kan också anslutas via EXU-800-expansionsenheten till EH-800-regulatorn.

GSM-modem strömförsörjning kan tas antingen på nätet via nätadaptern eller via anslutningsnummer EXU-800-enhet 8 (24 V OUT).

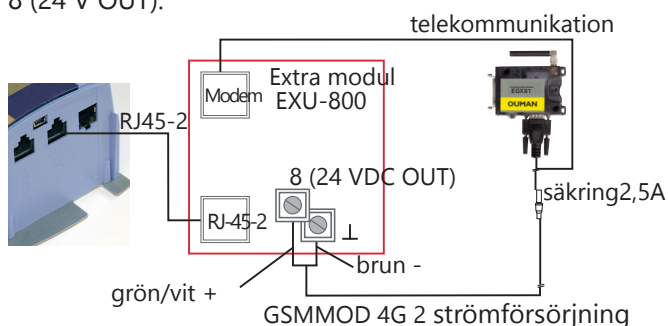

## GSMMOD 4G 1 -modem anslutning

### Produkt: M-LINK, version 2.11 ->

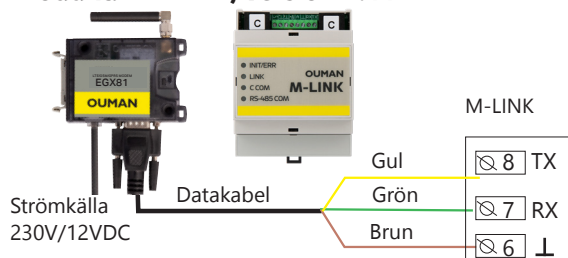

### Produkt: EH-203, version 2.18 EH-105, version 1.75

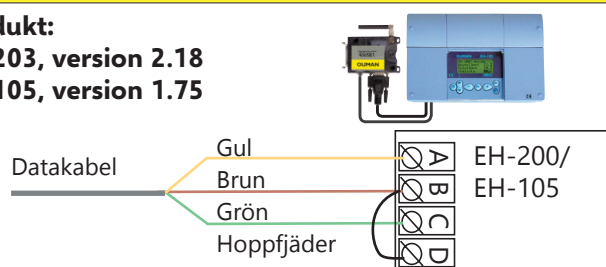

### Produkter: EH-60 och EH-686, när någon applikation har laddats ner till enheten

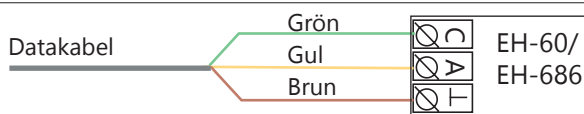

### Modemets driftspänning (8-30VDC) kan erhållas antingen från nätverksenheten eller med hjälp av strömkabeln

Nätadapter 230V/12VDC

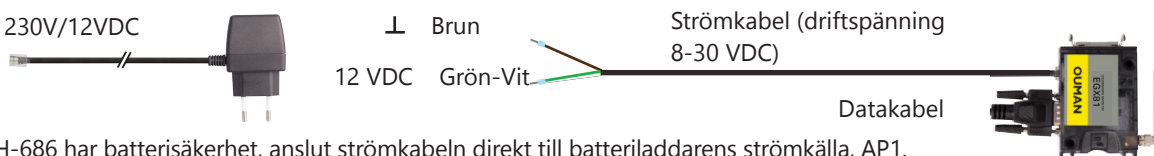

Om EH-60/EH-686 har batterisäkerhet, anslut strömkabeln direkt till batteriladdarens strömkälla, AP1.

EH-60/EH-686 bör vara strömlös efter att modemmet har anslutits för att enheten ska känna igen modemmet.

# Produktinformation, garanti och produkthantering

<b>Produkt:</b>	4G-produktpaket som inkluderar Cinterion EGX81-W modem, nätaggregat och kablar.
<b>Tillverkare:</b>	Ouman Oy Linnunrata 14 FI-90440 Kempele FINLAND tel. 0424 840 1 www.ouman.fi
<b>Produkt namn:</b>	GSMMOD 4G (OMA0702)
<b>Modeller:</b>	GSMMOD 4G1, GSMMOD 4G2 och GSMMOD 4G3
<b>Version:</b>	1.0
<b>Giltig:</b>	2024/04

**På baksidan av modemmet hittar du modelliklistret och produktförpackningens tillverkningspartiklistret.**



## Garanti:

Ouman Oy ("Säljaren") ger en 24-månaders garanti för utrustningen avseende material och tillverkning, såvida parterna inte har kommit överens om en annan garantiperiod. Garantiperioden börjar löpa från inköpsdatumet för utrustningen. Vid fel i råmaterial eller tillverkning förbinder sig säljaren, under förutsättning att utrustningen levereras till säljaren utan dröjsmål och senast vid garantiperiodens utgång, att efter eget omdöme reparera felet, antingen genom att reparera den defekta produkten eller genom att kostnadsfritt förse köparen med en ersättande ny produkt.

Kostnaderna för att skicka enheten till säljaren för garantireparation står köparen för. Säljaren står för kostnaderna för att skicka tillbaka enheten till köparen, förutsatt att felet omfattas av garantin.

Garantin täcker inte skador som orsakats av olyckor, blixtnedslag, översvämning eller andra naturliga orsaker, normalt slitage, felaktig, vårdslös eller onormal användning, överbelastning, felaktig skötsel, eller ombyggnads-, ändrings- eller installationsarbete som inte utförts av säljaren (eller dennes auktoriserade representant).

Köparen ansvarar för valet av material som är känsliga för frätskador, såvida inget annat har överenskommit på ett lagenligt sätt. Om säljaren ändrar utrustningens konstruktion är han inte skyldig att göra motsvarande ändringar i redan köpta utrustningar. För att kunna återropa garantin måste köparen ha uppfyllt sina skyldigheter som följer av leveransen och som anges i avtalet på ett korrekt sätt.

För varor som ersätts eller renoveras under garantin beviljar säljaren en ny garanti, men endast fram till utgången av garantitiden för den ursprungliga utrustningen. För reparation av utrustningen utanför garantiperioden beviljar säljaren en servicegaranti på 3 månader, som täcker det material som använts för reparationen och det utförda arbetet. Denna garanti påverkar inte de skyldigheter som konsumenten-kunden har enligt lag.

Konsumentens rättigheter enligt tvingande konsumentskyddslagstiftning gäller alltid.

## Produkthantering:



Denna symbol på produktens yttermaterial visar att denna produkt inte får kastas tillsammans med hushållsavfall i slutet av dess livslängd. Produkten skall behandlas separat från annat avfall för att förebygga skador, orsakade av oövervakad avfallshantering, på miljön och medmänniskors hälsa. Användarna måste kontakta återförsäljaren ansvarig för att ha sålt produkten, leverantören eller en lokal miljömyndighet, som kan ge ytterligare information om säkra möjligheter för produktåtervinning. Denna produkt får inte kastas tillsammans med annat kommersiellt avfall.

Oumans produkter innehåller inga skadliga ämnen, förutom de som anges på skärmen bakom QR-koden.



GSM modem technical specifications	
Dimensions (mm):	80.10 x 56.21 x 22.1 mm
Weight:	65 g
Operating temperature:	-30°C ... +85°C
Storing temperature:	-30°C ... +75°C
Operating voltage:	5 ... 36VDC
Rated current:	12V/300 mA, 24V/150mA
Warranty:	2 years
Optional accessories:	
ANT1:	External antenna 900/1800MHz, with 2.5-meter cable.
CE-GSM10:	Antenna cable extension, 10 m (2G network only)

### What does the LED indicate about modem status?

Green LED indicates, if the modem in ON or OFF.

Orange LED indicates different states of the modem, that are listed below:

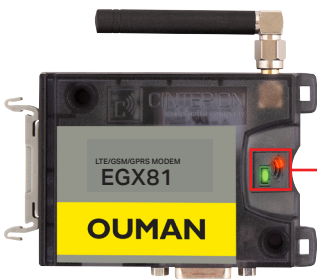

Orange LED	Modem state
Permanently off	Modem is in POWER DOWN mode
500ms on / 500ms off	Limited Network Service: No SIM card inserted or no PIN entered, or network search in progress, or ongoing user authentication, or network login in progress.
75ms on / 3s off	IDLE mode: The mobile is logged to the network (monitoring control channels and user interactions). No call in progress
75ms on / 75ms off / 75ms on / 3s off	One or more GPRS contexts activated.
500ms on / 25 ms off	Packet switched data transfer in progress
Permanently on	Connected to remote party or exchange of parameters while setting up or disconnecting a call.

### SIM card:

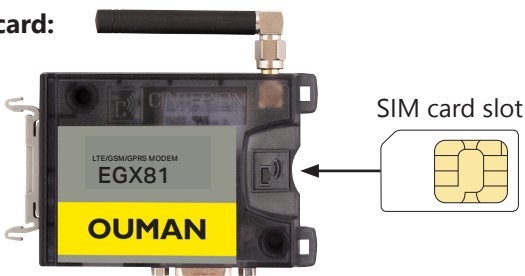

Set the SIM card to SIM-slot that is in the side of the modem, so that circuit of the SIM-card is facing towards the sticker that is on the top of the modem. Press the SIM-card until the slot snaps and card is properly attached to slot. The SIM-card can be removed by using a flat object such as a screwdriver with flat-head.

If the SIM card's PIN query is set to be on, the same PIN code must be set on the controller as on the SIM card.

### Installation

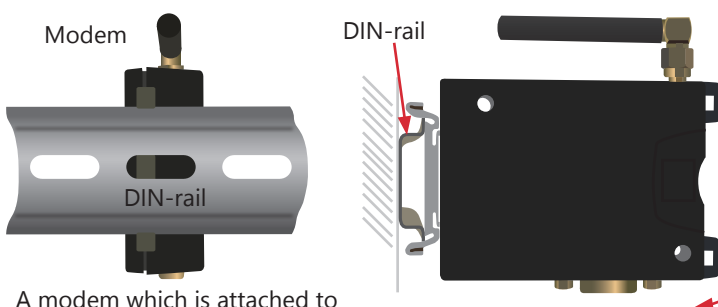

A modem which is attached to the wall, viewed from the back

Use a DIN rail to fasten the modem into place. Attach the DIN rail to the wall. The modem has a preattached plate that can be attached to the DIN rail. Place the upper edge of the plate above the upper edge of the DIN rail.

Press the lower edge of the modem against the rail so that the hooks on the lower edge of the plate become attached to the rail.

# GSM-modem connection and taking the mode into use

1. If the SMS card has a PIN request enabled, navigate in the controller to "System settings" -> "SMS settings". Enter the same PIN to the controller than SIM card has.
2. Switch the device off.
3. Connect the modem according to the instructions below
4. Switch the power on to the both devices and the controller initializes the modem and detects the message center (the message center number is not visible on the display).
5. Check the signal strength and status of modem from device display.
6. Enter Device ID (optional). The device identifier serves as the device password and address information. When communicating with the device via text messages, the device identifier is always written before the keyword.
7. Test the SMS communication. Send a message to controller:  
Keywords. If the controller replies with a message containing a list of key words, text message communication is ok. If the controller doesn't send a text message.
8. If the controller doesn't reply, you can check the validity of the subscription using a mobile phone. Insert the SIM card in a mobile phone, send a text message to another phone and reply. If the messages go through, the subscription is OK. Insert the SIM card back to the GSM modem and test SMS communication again.
9. If controller still does not reply, check that the message center number has not been inserted manually. Press OK button for a few seconds to display hidden menus. Remove message center number: clear the first digit and press OK button for a few seconds. Switch power off and back on. Controller retrieves the message center number automatically (the message center number is not visible on the display).
10. Retest the text message communication.

**Connect GSMMOD 4G 3 -modem to the Ouman devices**

Products:

- OUFLEX A
- OUFLEX AX
- OUFLEX A XL
- Optiflexiot
- A203

Primary connection:

Secondary connection:

15 VDC Green - White  
Brown

You can connect the modem to the control device's 15Vdc output, ensuring that the cumulative load does not exceed 750mA. Also, consider the power requirements when loading the 15Vdc output (see information on the back cover of the control device's user manual for technical specifications).

## Device: System settings -> SMS setting

### SMS PIN:

If the SIM card has a PIN query enabled, enter to the Ouflex device the same PIN as the GSM modem's SIM card PIN.

### Signal strength:

Signal strength is expressed with description: "Excellent", "Good", "Moderate", "Low", "Very low" and "Initialization failed". If signal strength is "Very low" or "No network", try changing the modem's location or use an external antenna. If the unit displays "Initialisation failed," check that the SIM card is correctly installed and the subscription agreement is valid.

### Modem status:

When Ouflex device starts up, it will automatically detect whether the modem is connected or not and then initializes modem.

Mode	Explanation / Instructions
Connected	The modem is ready for use.
Not connected	The modem is not connected or the connection is incorrect

You can check the status of the modem also on the modemLED indicator light.

### SIM card status:

Mode	Explanation / Instructions
<b>Unregistered</b>	The subscription agreement is not valid.
<b>Registered</b>	The SIM card is ready for use.
<b>PIN error</b>	Incorrect PIN code. Enter the SIM card PIN code in Ouflex device.
<b>PUK</b>	The SIM card is locked (PUK code).

### Device ID:

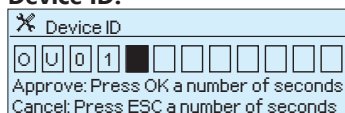

You may give your Ouflex device a device ID. In SMS communication, always type the device ID in front of the keyword (e.g. OU01 Keywords. Note the empty digit between device ID and the keyword.)

**Connect GSMMOD 4G 2 -modem to the Ouman devices**

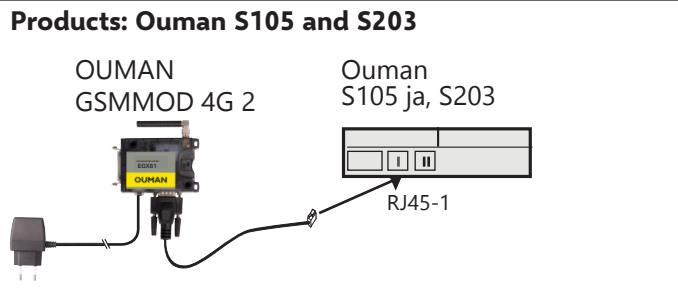
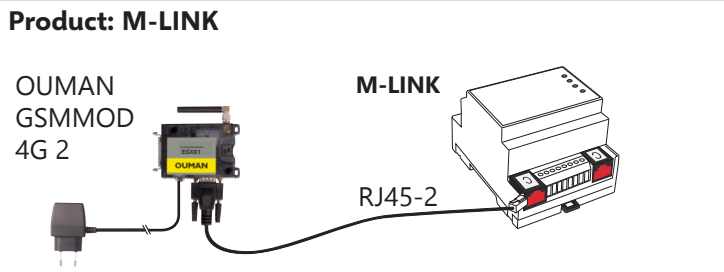
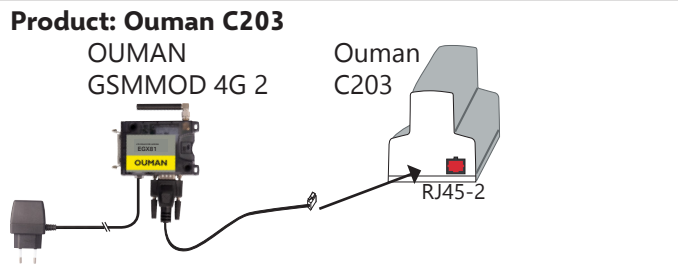

Note! You can use M-LINK and GSM modem simultaneously only with the C203 device and S105 device (not with S203 or H23). If the device is connected to the M-LINK expansion unit, the GSM modem is connected to the M-LINK RJ45 connector (C-connector).

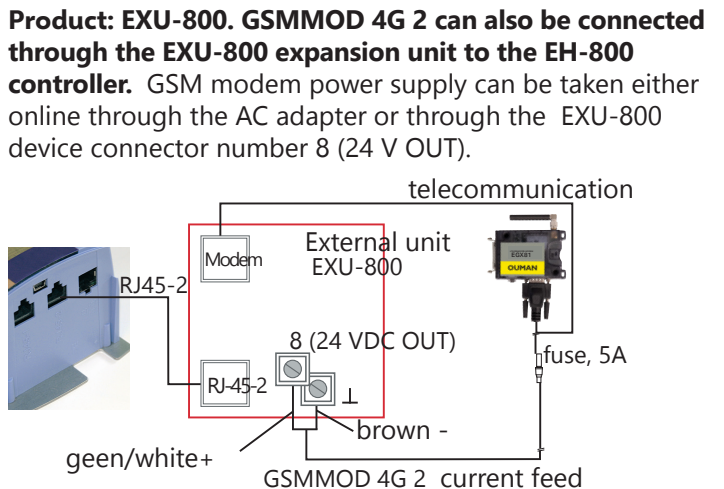
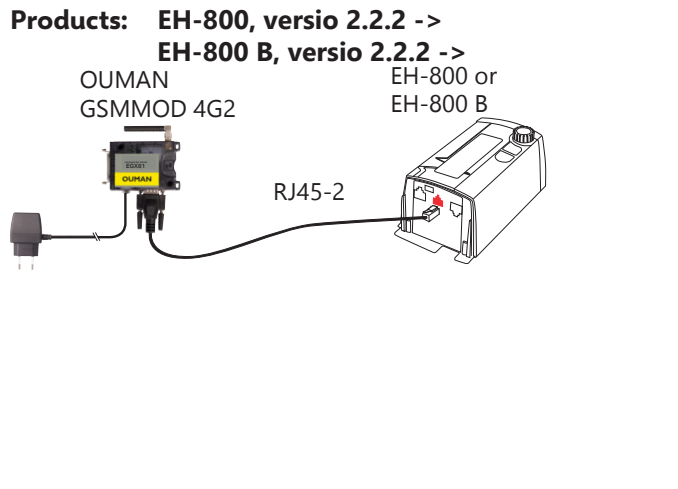
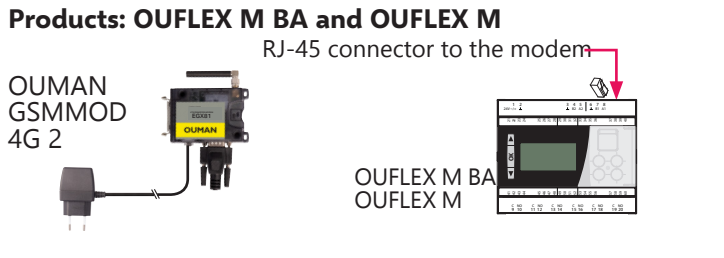
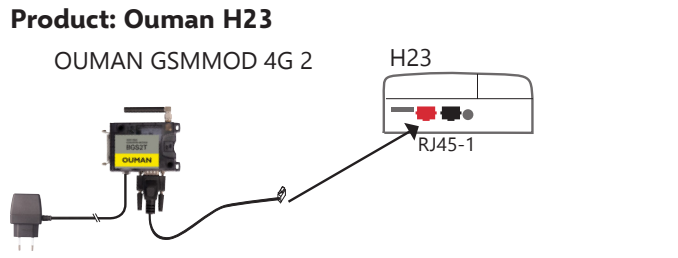

**Connect GSMMOD 4G 1 -modem to the Ouman devices**

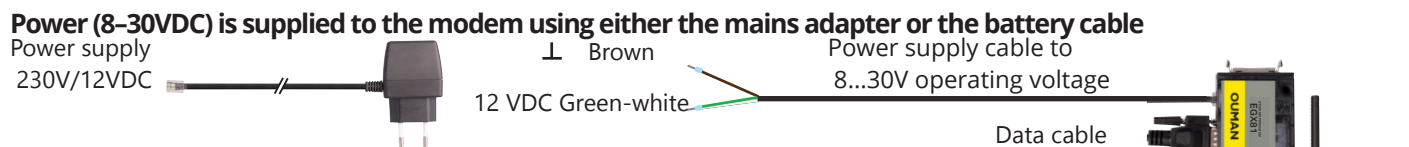
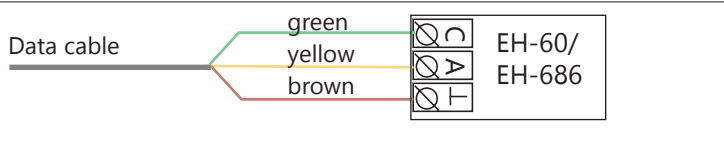
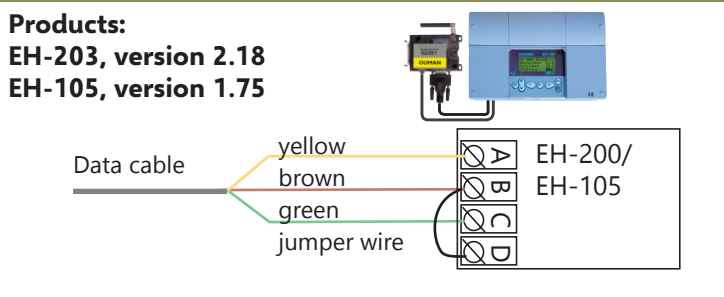
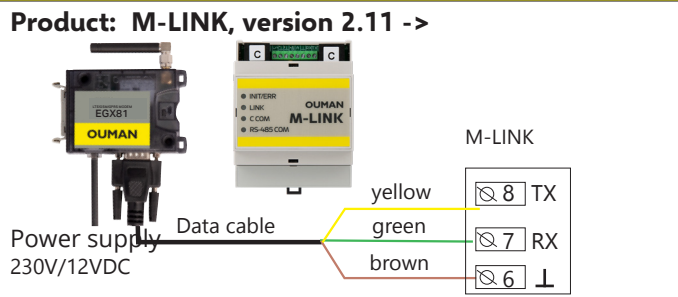

If EH-60/ EH-686 has a battery backup, connect the operating voltage directly to the battery charger-power source, AP1. (A power supply is not needed).  
 The **EH-60/ EH-686** should be powered off after the modem is connected so that the device will recognize the modem.

## Required settings for regulator/control device

### Products:

EH-203, version 2.18

EH-105, version 1.75



Go to special regulator maintenance and the "Text message settings" section:

### Message Centre number:

Check that the message centre number set for the regulator is +358447983500.

### PIN code:

The factory default, the PIN code request is not enabled on the SIM card. To activate the PIN request, insert the SIM card in the phone, and set the phone to ask for the PIN request. After changing the PIN, insert the SIM card into the modem. Set the same PIN code for the controller as the PIN code for the GSM modem SIM card.

### Modem type:

On the regulator, select Ouman/Fargo as the modem type.

### Perform start-up or modem initialization with the regulator so that it will begin to use the modem:

If the GSM modem is connected to an EH-203 regulator, perform the start-up function.

The start-up function is performed by going to the regulator's Start section, pressing OK and exiting the start-up mode with ESC without changing any settings.

If the GSM modem is connected to an EH-105 regulator, perform modem initialization.

Initialization is performed by going to the regulator's "modem initialization" section, pressing OK and exiting with ESC.

### Message Centre number:

DNA:	+358447983500
TeliaSonera:	+358405202000
Elisa:	+358508771015
Saunalahti:	+358451100100
Tele Finland:	+358405202330

Note! If you are using a prepaid subscription, check the messaging center number from the subscription agreement. However, we do not recommend the use of prepaid subscriptions, as after the subscription is closed, alerts will not be transmitted to the GSM phone.

### Products:

EH-60

EH-686



Detailed instructions for commencing use of the text message connection are presented in the "GSM modem installation" and "Protection" sections of the user manual.

### Message Centre number:

Change the message centre number to +358447983500.

The message centre number can be changed by a text message. Send the message to the control device as follows:

```
EH01_0000_HÄL.NUMEROT: nro5: SANOMAKESKUS +358447983500
```

(EH01=device code, 0000=service code. Note the spaces in the message, and that the codes for the device may have changed.)

As of version 2.4.9, the default for the EH-60 device is the DNA message centre number.

### PIN code:

The PIN code for all program versions of the EH-686 is 0000. For the EH-60, the PIN code used to be 0000, but has changed to 1234 as of version 2.4.9 (sold after 1 March 2008).

By default, the PIN code request is not enabled on the SIM card. To enable the PIN code request, insert the SIM card in the phone, and set the PIN code request on in the phone. At the same time, change the PIN code of the GSM modem SIM card to match the PIN code of the EH-60 / EH-686.

For security reasons, the PIN code should be changed after the GSM modem has been installed. This is done by sending the following text message to the EH-60/EH-686:

```
EH01_0000_SUOJAUS
```

The regulator will send a reply message showing the device ID, service code and PIN code. Edit the reply by replacing the old code with a new one and send it back to the control device. Then make the PIN code of the GSM modem's SIM card identical by using the SIM card in a GSM phone.

### EH-60/EH-686 device switches

The factory default positions of switches on the EH-60 are correct. If the EH-686 has been configured using a PC, the switch positions may have been changed. In this case, check the switch positions:

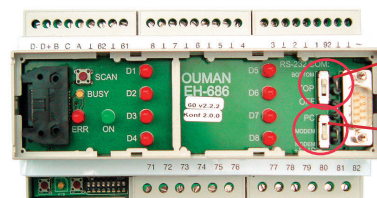

Switch is in the BOTTOM position

Communication mode is MODEM + SMS

## Product information, warranty and product disposal

<b>Product:</b>	4G product package, including Cinterion EGX81-W modem, power adapters, and cables.
<b>Manufacturer:</b>	Ouman Oy Linnunrata 14 FI-90440 Kempele FINLAND tel. 0424 840 1 www.ouman.fi
<b>Product name:</b>	GSMMOD 4G (OMA0702)
<b>Models:</b>	GSMMOD 4G1, GSMMOD 4G2 and GSMMOD 4G3
<b>Version:</b>	1.0
<b>Valid:</b>	2024/04

**On the back of the modem, you will find the modem type label and the product package's production batch label.**

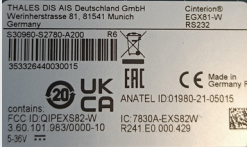

The image shows a rectangular label with technical specifications and regulatory markings. It includes a barcode, the text 'THALES DIS AIS Deutschland GmbH', 'Cinterion® EGX81-W R5232', 'UK CA', 'EAC', 'CE', 'ANATEL ID:01980-21-05015', 'FCC ID:QIPEX582W', and 'IC:7830A-EXS82W'. To the right of the label is a box containing 'XX / XXXX' and the text 'Week/year of manufacture'.

### Warranty:

The seller provides a 24-month warranty for the quality of the materials and workmanship of all delivered goods.

The warranty period begins on the date of purchase. In the event that material or workmanship defects are detected and the goods are sent, without delay or no later than by the end of the warranty period, back to the seller, the seller agrees to address the defect at their own discretion either by repairing the damaged goods or by delivering a new, defect-free goods, free of charge, to the buyer.

The buyer is responsible for the costs resulting from delivering the goods to the seller for warranty repairs, while the seller is responsible for the costs resulting from returning the goods to the buyer.

The warranty shall not cover damages resulting from accidents, lightning, floods or other natural events, normal wear and tear, inappropriate, negligent or unusual use of the goods, overloading, incorrect maintenance, or reconstruction, alteration and installation work which is not carried out by the seller (or their authorized representative).

The buyer shall be responsible for selecting material of equipment susceptible to corrosion, unless other agreements are signed. In the event that the seller alters the structure of their equipment, they shall not be obligated to make similar changes to previously procured equipment. The validity of the warranty requires that the buyer has fulfilled their contractual obligations related to the delivery.

The seller shall provide a new warranty for goods replaced or repaired under the original warranty. However, the new warranty shall only be valid until the expiration of the warranty period of the original goods. For any repairs not covered by the warranty shall be subject to a 3-month maintenance warranty covering the material and workmanship.

### Product disposal:



The enclosed marking on the additional material of the product indicates that this product must not be disposed of together with household waste at the end of its life span. The product must be processed separately from other waste to prevent damage caused by uncontrolled waste disposal to the environment and the health of fellow human beings. The users must contact the retailer responsible for having sold the product, the supplier or a local environmental authority, who will provide additional information on safe recycling opportunities of the product. This product must not be disposed of together with other commercial waste.

Ouman products do not contain harmful substances defined in the REACH regulation, excluding the products that are listed on the website behind the attached QR code.



We reserve the right to make changes to our products without a special notice.

# Ouman LSMS-liittymä

## 1. Yleistä

Näitä ehtoja sovelletaan Ouman Oy:n asiakkaalle toimittamiin Ouman LSMS-liittymän kestosopimukseen ja soveltuvin osin muihin Ouman Oy:n viestintäpalveluihin. Ouman LSMS-liittymällä tarkoitetaan toistaiseksi voimassa olevaa sopimusta Ouman GSM-liittymästä.

Palvelun toimituksessa ja käytössä noudatetaan ensisijaisesti tämän asiakirjan ehtoja, sekä Ouman Oy:n yleisiä toimitus- ja takuehtoja (ks. [www.ouman.fi](http://www.ouman.fi)). Muilta osin (asiakirjassa kuvaamattomin osin) sovelletaan DNA:n matkaviestinpalveluiden yleisiä toimitusehtoja ja DNA Oy:n palveluiden yleisiä sopimusehtoja yrityksille ja yhteisöille sekä DNA Oy:n puhepalveluiden erityisehtoja.

Linkit:

<https://www.dna.fi/fi/yleisetsopimusehdot>

<https://www.dna.fi/yrityksille/hinnat-ja-sopimusehdot/toimitus-ja-sopimusehdot>

<https://www.dna.fi/puhepalveluiden-erityisehdot>

Ouman LSMS-liittymä on tarkoitettu ainoastaan konekommunikaatioon. Tässä konekommunikaatiolla tarkoitetaan tekstiviestiliikennettä päätelaitteen ja kiinteistöautomaatiolaitteen välillä.

## 3. LSMS-liittymän tilaus (GSM-liittymä)

Tilaus voidaan tehdä sähköisesti osoitteessa

<https://ouman.fi/ouman-liittymän-tilaus/>

## 4. LSMS-liittymän laskutus sekä ylläpito- ja käyttökulut

Ensimmäinen lasku lähetetään liittymän toimituksen jälkeen ja laskutus on kuluvan vuoden loppuun. Laskutus jatkuu toistaiseksi voimassaolevana ja se laskutetaan 12 kk:n jaksoissa kalenterivuosittain. Liittymään sisältyvät perusmaksut 12 kuukauden ajalta sekä yhteensä 300 tekstiviestiä/laskutusjakso. Hinnat 1.2.2023 (alv 0%): perusmaksu 48€/12kk ja 300 tekstiviestin ylimenevät viestit 0,09€/viesti.

Ouman pidättää oikeuden hintamuutoksiin. Voimassa olevat hinnat ovat tarkistettavissa voimassa olevasta hinnastosta/Ouman Oy:n myynnistä.

## 5. LSMS-liittymän irtisanominen

Ouman LSMS-liittymä voidaan katkaista laskutusjaksoittain. Liittymissopimus raukeaa laskutusjakson vaihtuessa, kun irtisanomisilmoitus on toimitettu kirjallisesti allekirjoituksella varustettuna Oumanille vähintään 1 kk ennen laskutusjakson päättymistä.

## 6. Ouman LSMS-liittymän erityisehdot ja käyttörajoitukset

LSMS-liittymä on tarkoitettu ainoastaan konekommunikaatioon. Konekommunikaatiolla tarkoitetaan tekstiviestiliikennettä GSM-puhelimen ja kiinteistöautomaatiolaitteen välillä. Liittymien käyttö muuta tarkoitusta varten on kielletty.

Ouman ei vastaa väärinkäytön kustannuksista (liittymää käytettäessä esim. puheviestintään). Tällaisista kustannuksista vastaa aina joko liittymän loppukäyttäjä tai liittymän Ouman Oy:ltä hankkinut sopimus Kumppani.

Liittymää todistettavasti muuhun kuin konekommunikaatioon käytettäessä Ouman Oy:llä on yksipuolisesti oikeus sanoa välittömästi liittymä irti. Irtisanomistapauksessa tietoliikenteen liittymästä lähettäminen ja vastaanottaminen estyvät. Tällaisessa tapauksessa Ouman Oy ei vastaa mahdollisista välittömistä tai välillisistä vahingoista. Tämä koskee myös esim. hälytystyyppisiä viestejä.

# OUMAN

[www.ouman.fi](http://www.ouman.fi)